

LINK

KOMPETENT INNOVATIV ZUVERLÄSSIG



VdS

Montageanleitung
Magnetkontakt Typ
100 10 44 A

Schaltbild

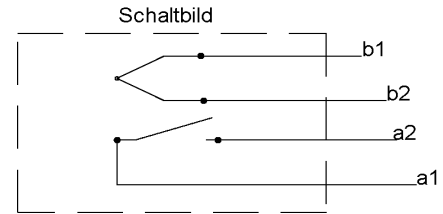

Ansprechwerte

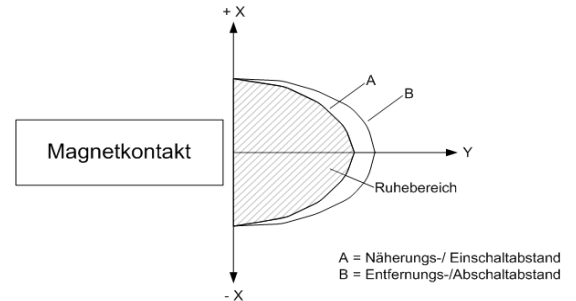

Magnet:	A	B
100 27 M	17 +/- 3	20 +/- 3
100 58 MD	17 +/- 3	20 +/- 3
100 63 MD	15 +/- 3	17 +/- 3

Seitlicher Versatz +/- 3 mm.

Hinweis zur komb. Ö + V

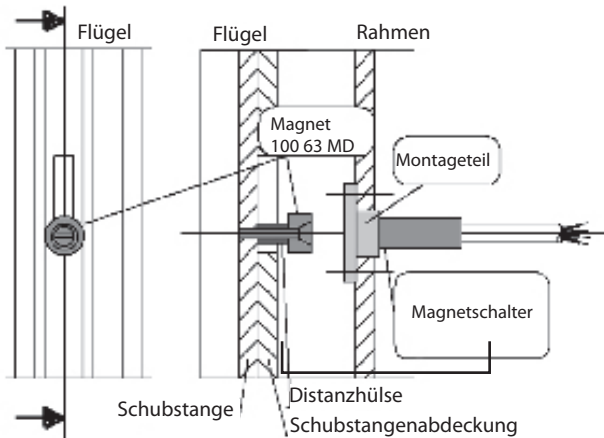

- Frühester Einschaltpunkt des Magnetschalters: wenn sich die Verschlussrolle mind. 50 % im Eingriff des Schließstückes befindet.

- Durch ferromagnetische Materialien können Schaltabstandschwankungen entstehen. Aus diesem Grund muss der ideale

Montageabstand anhand der örtlichen Gegebenheiten ermittelt werden:

Der ideale Montageort (Y) ist Ansprechabstand (b) minus 4 mm unter

Berücksichtigung des Montageabstandes (c) und des eventuellen seitlichen Versatzes.

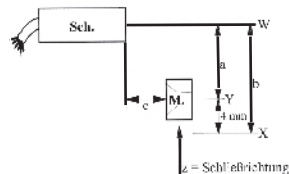

Einbau in Holz

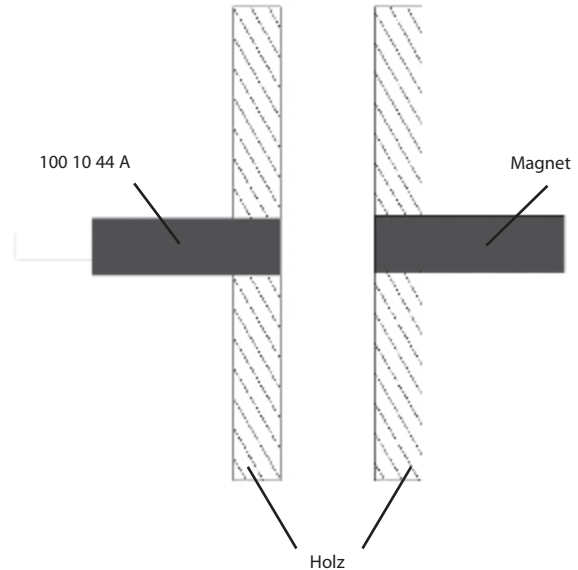

- Magnetkontakt und Magnet dürfen niemals mit Gewalt in zu enge Bohrungen geschlagen werden!

Hinweis zur Öffnungsüberwachung

Zur Öffnungsüberwachung dürfen ausschließlich die Magnete 100 27 M, 100 58 MD und 100 63 MD verwendet werden.

Einb. in Hohlkammerprofile

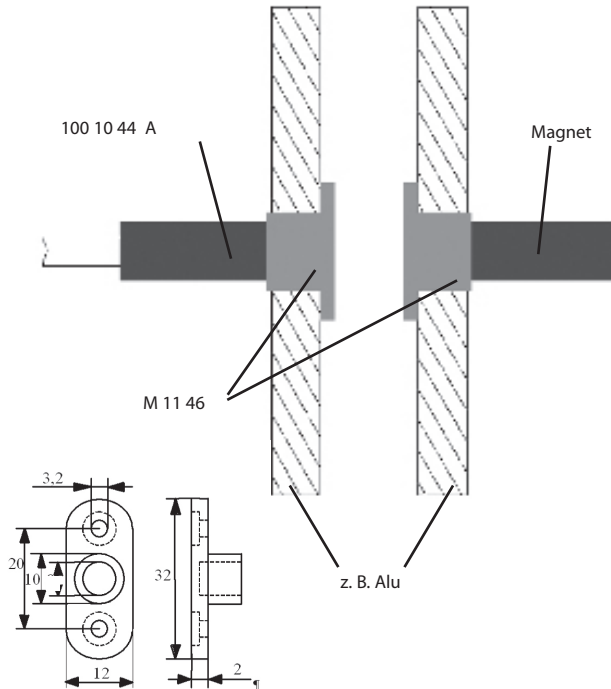

- Magnetkontakt und Magnet müssen vor der Montage im Montageteil eingeklebt werden. Zur Befestigung der Einbaufansche dürfen nur Schrauben aus anti-magnetischem Material verwendet werden.

Elektrische Werte

Kontakt (Linie)	A / Schließer
Gehäusematerial	PS, ABS, PA 30%
Lieferbare Farben	weiß, braun
Standardkabel	LIYY 4 x 0,14 mm ²
Kabellänge	2m, 4m, 6m
Kontaktbelastung	10 Watt
Spannungsf., 1 sec	150 V DC
Schaltspanng. max.	100 V DC
Schaltgleichstr. max.	0,5 A
Temp. b. festverl. Kabel	-25°C bis +70°C
Temp. b. hängend. K.	-5°C bis +50°C
Umweltklasse	III
Schutzart n. DIN 40050	IP 68
VdS-Nr. für Verschlussüberwachung	G 198059, Klasse C
VdS-Nr. für Öffnungsüberwachung	G 198531, Klasse B

Abmessungen

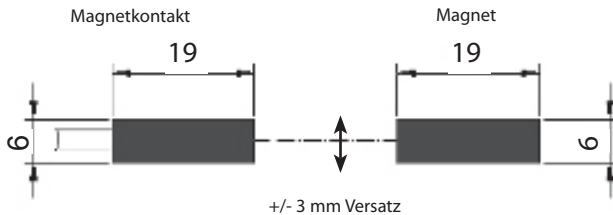

Achtung

- Bei der Handhabung der Magnete ist unbedingt darauf zu achten, dass gleichnamige Pole nicht zueinandergeführt werden. Des weiteren sollen die Magnete keiner großen Hitze oder Erschütterungen ausgesetzt werden, da sonst auch hier eine Feldstärkenschwächung möglich ist.
- Einbau mit grobem Werkzeug (z. B. Hammer) ist strengstens verboten!
- Zur Fixierung von Magnetkontakt und Magnet in den Montageteilen verwenden Sie Cyanacrylat (Sekundenkleber). Bitte beachten Sie die Verarbeitungsvorschriften des jeweiligen Herstellers.



LINK GmbH
Bahnhofstraße 59-61
D - 35510 Butzbach
Tel.: +49 (0) 60 33 / 9 74 04-0
Fax: +49 (0) 60 33 / 9 74 04-20
E-Mail: info@link-gmbh.com
Internet: www.link-gmbh.com